

## ISAF REGULATION 20 – CODICE PER LA PUBBLICITÀ

**Questo documento deve essere letto congiuntamente all'allegato estratto del "Regolamento delle attrezzature per lo sport della vela" nel quale sono definiti alcuni termini qui usati.**

### 20.1 Definizioni

Le seguenti definizioni devono essere applicate solamente a questo Codice ISAF per la Pubblicità:

- "Pubblicità" il nome, il logo, lo slogan, la descrizione, la raffigurazione, una loro variazione o distorsione, o qualsiasi altra forma di comunicazione che promuova un'organizzazione, persona prodotto, servizio, marchio o idea in modo da richiamare l'attenzione su di esso o convincere persone o enti comprarlo, approvarlo o a sostenerlo in altro modo
- "Numero di Prora" un identificativo assegnato alla barca dall'Autorità Organizzatrice che sia richiesto di esporre sulla prora della barca. Può essere una combinazione di numeri o lettere
- "Manifestazione di Circolo" È una manifestazione organizzata da un circolo che abbia lo sport della vela come una delle sue principali attività;
- "Concorrente" qualsiasi persona che si trovi a bordo della barca mentre essa compete, ma con l'esclusione di qualsiasi persona che si trovi a bordo in qualità di ufficiale di regata o incaricato dai media;
- "Lunghezza dello Scafo" per **lunghezza dello scafo**, agli effetti di questa norma, si intende quella definita nel "**Regolamento delle attrezzature per lo sport della vela**" o nelle Regole di Classe;
- "Manifestazione ad invito" È una manifestazione dove i concorrenti sono invitati e non è aperta ad altri concorrenti se non per invito;
- "Classe Nazionale" una Classe, che non è una classe ISAF, riconosciuta da una specifica Autorità Nazionale la quale ha anche un sostanziale potere nel controllo ed organizzazione della Classe stessa;
- "Autorità organizzatrice" significa qualsiasi ente autorizzato ad organizzare manifestazioni come da regola 89.1 del Regolamento di regata (RR), e citato come Autorità Organizzatrice nel Bando di Regata;
- "Persona responsabile" la persona responsabile a bordo, designata in base alla RR 46;
- "Sistema di compenso" significa o un sistema di compenso dell'ISAF o uno riconosciuto.

*Le parole in grassetto sono riferite alle relative definizioni del "Regolamento delle attrezzature per lo sport della vela" del quale si allega un estratto per facilitare la lettura della presente Normativa.*

### 20.2 Generalità

20.2.1 Il diritto di esporre pubblicità su una barca o da parte del suo equipaggio mentre compete secondo le Regole di Regata, è permesso solo in applicazione di questo Codice con l'aggiunta che il diritto di fare ciò, concesso dall'ISAF, è strettamente soggetto alle condizioni stabilite in questo Codice.

20.2.2 Su una barca non può essere esposta pubblicità se non per quanto richiesto e permesso da questo Codice. In qualsiasi manifestazione non può essere esposta sulla barca, sulle strutture, vestiario o altri oggetti. alcun genere di pubblicità che sia politica, religiosa, di propaganda razziale. Deve anche essere posta attenzione alla legislazione di ciascuna Nazione, che potrà porre ulteriori restrizioni sul suo territorio e nelle sue acque territoriali.

20.2.3 La pubblicità e quanto pubblicizzato devono rispettare i principi, generalmente

accettati, di etica e morale.

20.2.4 La pubblicità sulle vele deve essere chiaramente separata dalle lettere di nazionalità e dai numeri velici.

20.2.5 Le insegne della classe devono essere esposte sulle vele delle barche e delle tavole come richiesto dalle RR 77 e dall'Appendice G.

### **20.3 Concorrenti e Barche**

20.3.1 soggetto a qualsiasi altra norma di questo Codice:

20.3.1.1 ogni concorrente può esporre individualmente, con il consenso della persona responsabile e senza restrizione alcuna, pubblicità sugli abiti e sulle sue attrezzature;

20.3.1.2 Pubblicità scelta dalla persona responsabile può essere esposta senza restrizione su scafo, vele e antenne ad eccezione degli spazi riservati all'identificazione dall'Appendice G delle regole di regata o per quanto previsto dalle Regulation 20.5 & 20.9.

### **20.4 Pubblicità della Manifestazione**

20.4.1 L'Autorità organizzatrice di una manifestazione ha il diritto, in base alle Regulation 20.5 e 20.6, di usare i seguenti spazi alle seguenti condizioni:

#### **20.4.1.1 Barche**

- (a) Il primo 20% (o, quando la lunghezza dello scafo è minore di 8 metri, il maggiore tra 1.2 m o 25%) della parte prodiera di entrambi i lati dello scafo di qualsiasi barca concorrente per i numeri di prora e la pubblicità scelta e richiesta da essere esposta da parte dell'Autorità Organizzatrice; e
- (b) In base alla Regulation 20.9.(b).(i), il 20% anteriore del boma di maestra; e
- (c) Se la barca ha uno strallo di poppa, un emblema o bandiera dello sponsor della dimensione massima di 500mm per 750 mm ("Bandiera dello sponsor") da fissarsi allo strallo di poppa;

o qualsiasi combinazione di quanto sopra e se questa pubblicità, come specificato deve essere, a seconda dei casi, esposta o indossata come sopra menzionato, ciò deve essere specificato nel bando di regata il quale può anche richiedere che una bandiera dello sponsor sia esposta per tutta la manifestazione, compreso quando la barca è in porto o a terra.

Un concorrente può scegliere di non esporre una pubblicità che sia di alcool o tabacco, o che lui o lei sinceramente disapprovi per sostanziali ragioni morali, politiche o religiose.

#### **20.4.1.2 Tavole**

Non potrà esserci spazio riservato allo sponsor sullo scafo delle tavole..

L'Autorità organizzatrice può permettere o richiedere l'esposizione di una pubblicità prescelta da essa stessa su entrambi i lati della vela tra i numeri velici ed il boma, dietro la linea **mediana della base** fino ad un'area massima di 0.4 m<sup>2</sup> e (in base alla Regulation 20.4.1.3) su un pettorale da indossarsi da parte del Concorrente.

#### **20.4.1.3 Barche e tavole fornite dall'organizzazione**

Quando i mezzi sono forniti dall'Autorità Organizzatrice della Manifestazione, tutto lo spazio sulle attrezzature fornite è a disposizione dell'Autorità organizzatrice. Un pettorale o suo equivalente, che esponga pubblicità e che sia fornito in questa manifestazione dall'Autorità Organizzatrice potrà essere indossato ad assoluta discrezione del concorrente.

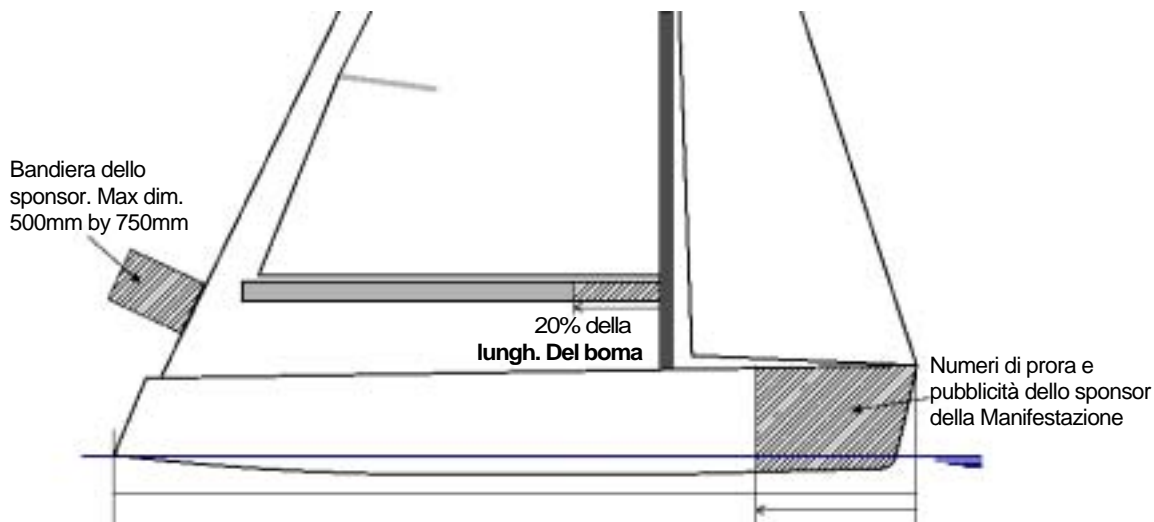

Key: Pubblicità dello sponsor della Manifestazione

Il primo 20% (o, quando la lunghezza dello scafo è minore di 8 metri, il maggiore tra 1.2m o 25%) della parte prodiera di entrambi i lati dello scafo

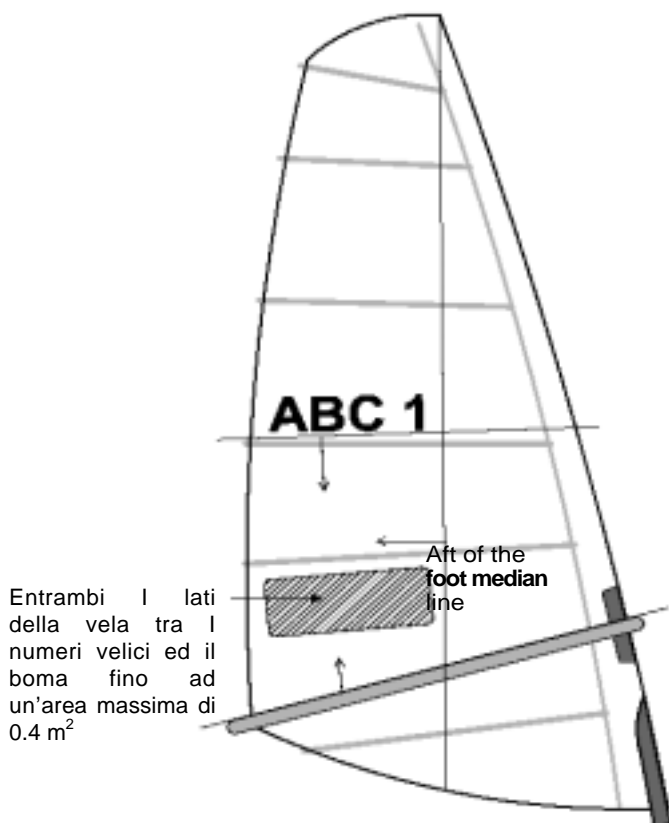

Chiave:

■ Pubblicità dello sponsor della manifestazione

Note:

Non c'è spazio riservato alla pubblicità sullo scafo delle tavole. Il solo scopo di questa figura è dimostrativo, in tutti i casi fa fede il testo della regola

## **20.5 Classi e Sistemi di compenso**

20.5.1 Le Classi ISAF ed I sistemi di compenso devono avere il diritto di prescrivere che non possa essere esposta pubblicità come da Regulation 20.3.1.2, o, in alternativa, che possa essere esposta pubblicità solo limitatamente.

20.5.2 Se una classe ISAF o un sistema di compenso decide di vietare o limitare la pubblicità, ciò deve essere stabilito nelle Regole di Classe o nelle Regole per il compenso e, qualora si tratti di limitazioni, queste devono essere specificate nelle predette regole.

20.5.3 Una Classe ISAF che desideri effettuare un contratto con uno sponsor che possa richiedere alle barche/tavole di esporre una pubblicità ("Pubblicità di Classe") potrà farlo a condizione che:

- (a) I membri di questa Classe ISAF abbiano preventivamente approvato la conclusione di un contratto di sponsorizzazione in base allo Statuto di detta classe ISAF e
- (b) Tale pubblicità di classe sia limitata ad una parte o a qualsiasi degli spazi riservati allo sponsor della manifestazione come da Regulation 20.4; e
- (c) Alle barche/tavole è richiesto solamente di esporre questa pubblicità nella Manifestazione dove la classe stessa è l'Autorità Organizzatrice, o, qualora la classe ISAF non sia l'Autorità organizzatrice, esista un accordo scritto tra tale Classe ISAF e l'Autorità Organizzatrice che permetta l'uso di tale sponsor di Classe; e
- (d) A qualsiasi persona responsabile di barca/tavola in questa Classe ISAF, che abbia preso accordi con la propria Autorità Nazionale, per i quali lui o lei esporranno Pubblicità che possa impedire o entrare in conflitto con la Pubblicità di classe da esporsi sulla barca/tavola, non potrà essere richiesto di esporre la pubblicità di classe.

20.5.4 L'Organo direttivo di un sistema di Compenso può legiferare in merito con gli stessi concetti delle classi ISAF alla Regulation 20.5.3, ed, in tal caso, ciò deve essere specificato nelle proprie regole.

20.5.5 Conflitto tra lo Sponsor di Classe e le Regole di Compenso:

Se una barca appartiene ad una classe ISAF ad essa, si applicano limitazioni previste dalla sua classe per esposizione della pubblicità, a meno che le regole per il Compenso applicabili a questa barca risultino più limitative, nel qual caso vanno applicate quest'ultime. Qualsiasi infrazione a questa regola è soggetta a protesta e deve essere gestita con la Regulation 20.10. In aggiunta, l'infrazione può rendere invalido il certificato della classe ISAF, cosa che può ritorcersi anche nel rendere invalido il certificato di rating.

20.5.6 Disposizioni transitorie:

- (a) Qualsiasi classe ISAF che abbia deciso di non permettere pubblicità – precedente categoria A – si deve ritenere (fino al momento in cui possa prescrivere altrimenti) che abbia prescritto che non è ammessa pubblicità e come da Regulation 20.3.1.2 and
- (b) Qualsiasi classe ISAF che abbia preventivamente permesso Pubblicità con limitazioni si deve ritenere (fino al momento in cui possa prescrivere altrimenti) che abbia legiferato nello stesso modo agli effetti delle Regulations 20.3. e20.5.

20.5.7 Classi Nazionali: L'Autorità Nazionale che riconosce una classe Nazionale deve, in base alle richieste della stessa, decidere se si da permettere o no la pubblicità e, se sì, se la tale sia soggetta o meno a limitazioni..

**20.6 Olimpiadi, ISAF, Speciali, Regate ad invito e regate di circolo; classi non**

## **ISAF**

20.6.1 questo Codice non si applica alle Regate Olimpiche, alle quali si applica la carta olimpica. Si deve ritenere che qualsiasi classe ISAF scelta per le prossime regate Olimpiche abbia stabilito che non ci sono limitazioni alla pubblicità.

20.6.2 A seguito di una richiesta presentata all'ISAF dall'Autorità Organizzatrice di Giochi Continentali, questo Codice può non essere applicato in quella manifestazione.

20.6.3 In una regata di Circolo o in una Manifestazione ad invito, l'Autorità Organizzatrice può, con il preventivo consenso dell'Autorità Nazionale, limitare le pubblicità da esporre, come da Regulation 20.3.1.2. Qualora questa Manifestazione comprenda una classe selezionata per I prossimi Giochi Olimpici, I limiti della Regulation 20.6.3 non si applicano a tale classe a meno che cio sia stato approvato dall' ISAF Executive Committee.

20.6.4 Barche/Tavole che non siano classi ISAF o siano elencate nella Regulation 20.6.4.2, e partecipino ad una delle regate di classe o ad una delle regate elencate nella Regulation 20.6.4.1 (o qui aggiunte) non possono esporre pubblicità alcune, ne ad esse può essere richiesto di esporre alcuna Pubblicità della Manifestazione senza in preventivo consenso dell' ISAF, sia per quanto riguarda una specifica Manifestazione, serie di Manifestazioni o per la specifica Classe:

20.6.4.1 Manifestazioni  
America's Cup Match and Challenger/Defender  
Series Global Ocean Races  
Professional Windsurfers Association Events  
(PWA) Trans-Oceanic Races  
Volvo Ocean Race  
World Match Racing Tour  
and all ISAF Events

20.6.4.2 Classi  
International America's  
Cup Class Open 60  
Monohull Class  
Open 60 Multihull Class  
Volvo 70'

20.6.4.3 L'ISAF Executive Committee di sua iniziativa, potrà aggiungere al suddetto elenco qualsiasi altra classe o Manifestazione con caratteristiche simili. Di tutte queste possibili aggiunte dovrà essere relazionato al prossimo Consiglio.

## **20.7 Conflicts between Competitor and Event Advertising**

20.7.1 L'autorità Organizzatrice di una Manifestazione non può respingere o annullare l'iscrizione di una barca o escludere un concorrente causa il fatto che la Pubblicità di quell concorrente o di quella barca può o potrebbe essere in conflitto con la pubblicità o lo sponsor della manifestazione.

## **20.8 Tasse**

20.8.1 Ogni Manifestazione elencata nella Regulation 20.6.4.1 o qualsiasi classe inclusa, di volta in volta nella Regulation 20.6.4.2 deve pagare una tassa all' ISAF.

20.8.2 A qualsiasi concorrente che esponga pubblicità sulla sua barca o tavola in base alla Regulations 20.3 può essere richiesto di pagare una tassa solo alla sua Autorità Nazionale.

## **20.9 Costruttori e Velai**

20.9.1 Sono sempre permessi I seguenti tipi di pubblicità:

(a) Marchi del velaio

(i) Barche

Un marchio del velaio che può comprendere anche il marchio o nome del produttore del tessuto ed il campione o modello della vela, possono essere esposti su entrambi i lati della vela contenuti in un quadrato di 150mm x 150mm. Sulle vele diverse dagli spinnaker, nessuna parte di questo marchio deve essere posizionata più lontana dal **punto di mura** del maggiore tra 300mm o il 15% della **lunghezza della base**.

(ii) Tavole

Un marchio del velaio che può comprendere anche il marchio o nome del produttore del tessuto ed il campione o modello della vela, possono essere esposti su entrambi i lati della vela contenuti in un quadrato di 150mm x 150mm. Nessuna parte di questo marchio deve essere posizionata più lontana dal **punto di mura** del 20% della **lunghezza della base** della vela compresa la manica dell'albero. In alternative il marchio può essere esposto nella metà inferiore della parte della vela sopra il boma ma nessuna parte deve trovarsi più di 500mm dalla **bugna**.

(b) Marchi dei cantieri e dei produttori di attrezzature

(i) Barche

Un marchio del costruttore, che può contenere nome o marchio del progettista, può essere sistemato su entrambi i lati dello scafo. Detto marchio deve essere contenuto in un'area di 500mm x 150mm;

(ii) Attrezzature ed antenne

Un marchio del costruttore non più lungo di 300 mm può essere esposto su entrambi i lati della antenne e su ogni lato delle altre attrezzature.

(iii) Tavole

Qualsiasi nome o marchio del costruttore o simbolo può essere esposto sullo scafo e in due posizioni nel terzo superiore della parte della vela sopra il boma. Un marchio del costruttore può essere posizionato su entrambi i lati delle antenne e delle altre attrezzature..

**20.10 Proteste in base a questo Codice**

Qualora un Comitato delle proteste decida, dopo aver accertato i fatti, che una barca o concorrente abbia infranti questo Codice deve:

- (a) Sanzionare un'ammonizione; o
- (b) Imporre una penalità o squalificare una barca in applicazione della RR 64.1; o
- (c) Squalificare una barca da più di una regata o dall'intera serie qualora decida che l'infrazione richieda una penalità maggiore; o
- (d) Agire secondo la RR 69.1 qualora decida che ci possa essere stata una grave infrazione.

Key:  
Key:

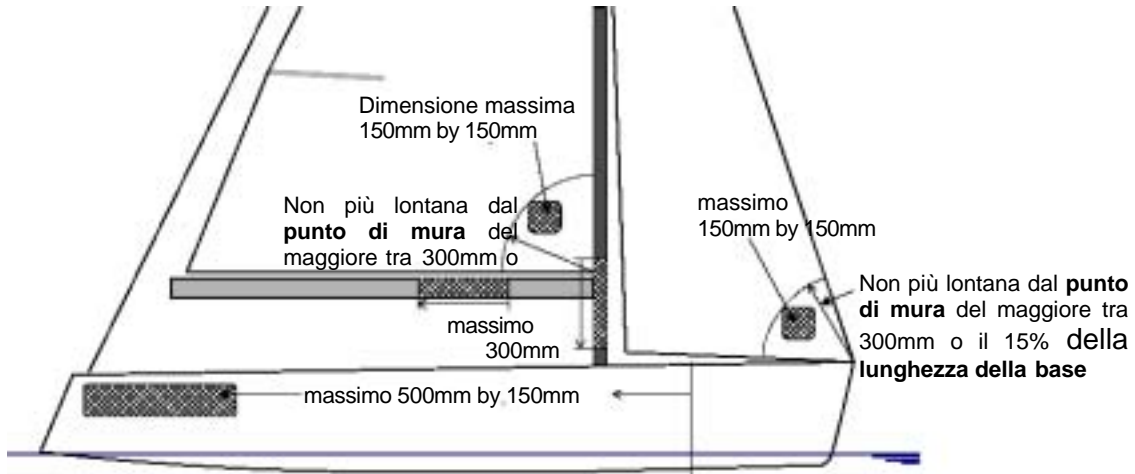

■ Manufacturer's marks

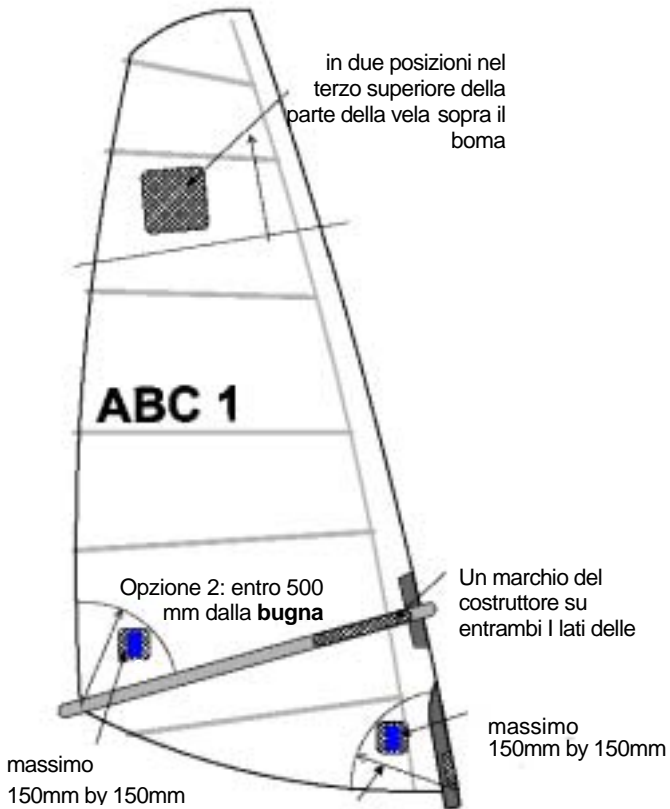

Opzione 1 20% of **Lunghezza della base** dalla **mura**

Marchi dei costruttori

Note: Qualsiasi marchio o logo può essere posizionato sulla tavola. Questi disegno sono solamente indicativi e, in caso di dubbio, fa fede il testo del Codice.

## Estratto del “Regolamento delle attrezzature per lo sport della vela”

### D.3.1 Lunghezza dello scafo

Distanza longitudinale fra il punto più a poppavia e quello più a proravia dello **scafo (o degli scafi)**, esclusi gli accessori. Si veda il punto H.3.4.

H.3.4 A meno che diversamente specificato, le misure longitudinali dovranno essere prese parallelamente all'**asse principale** longitudinale.

### C.6.3 Definizioni per il controllo della barca

#### (a) Assi Principali

I tre assi principali della barca a 90° uno rispetto l'altro – verticale, longitudinale e trasversale – dovranno essere riferiti alla linea di base e al piano centrale dello scafo. Si veda H.3.

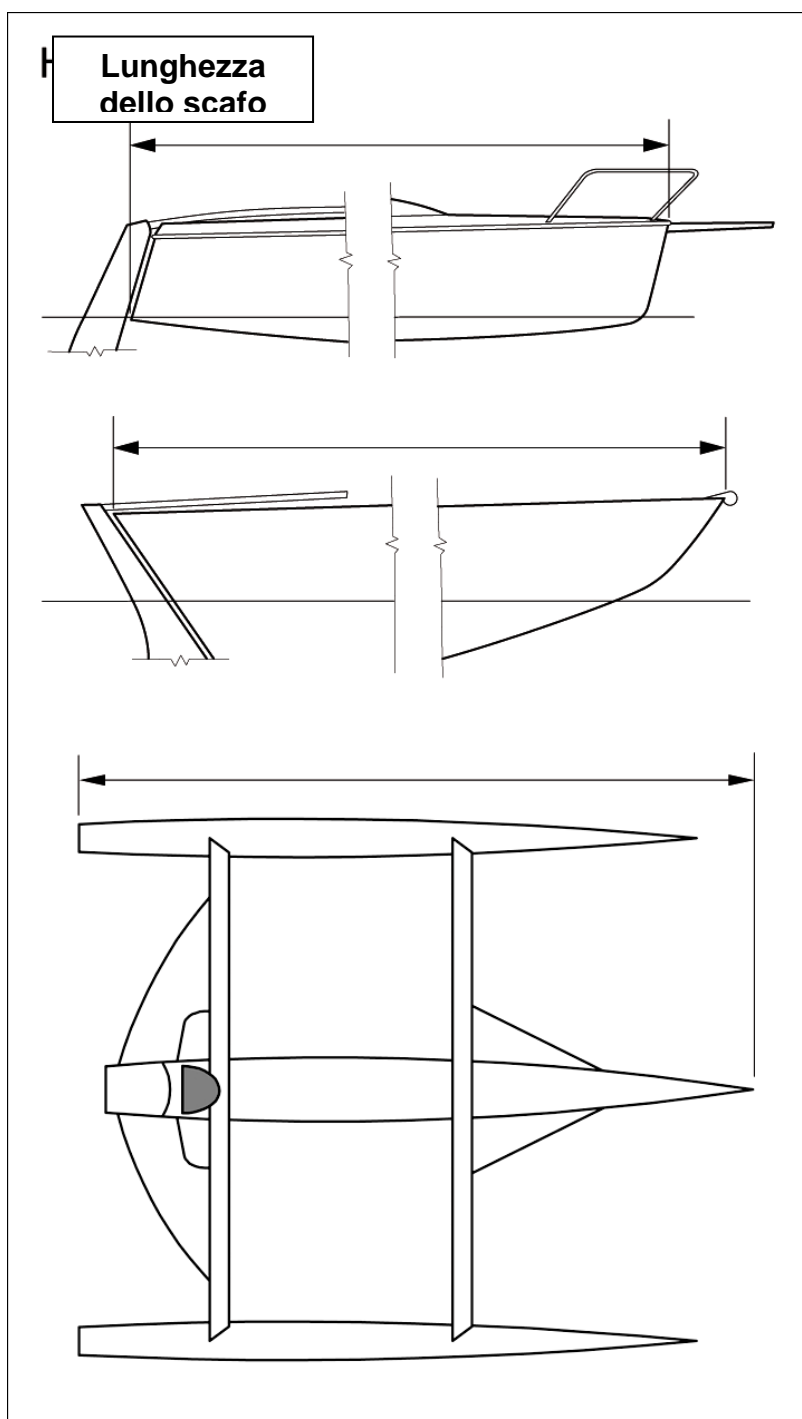

### G.7.10 Mediana della base

La distanza fra il **punto di penna** e il **punto mediano della base**.

### G.4.2 Punto di penna

(a) RANDA: L'intersezione dell'**inferitura**, estesa per quanto necessario, e la linea tangente al punto più alto della **vela** a 90° rispetto l'**inferitura**.

(b) VELA DI PRUA: L'intersezione dell'**inferitura**, estesa per quanto necessario, e la linea tangente al punto più alto della **vela**, escludendo gli **accessori**, a 90° rispetto l'**inferitura**.

(c) SPINNAKER: L'intersezione dell'**inferitura** e della **balumina**, estese per quanto necessario.

### G.5.9 Punto Mediano della base

Il punto della **base** equidistante dal **punto di mura** e il **punto di bugna**.

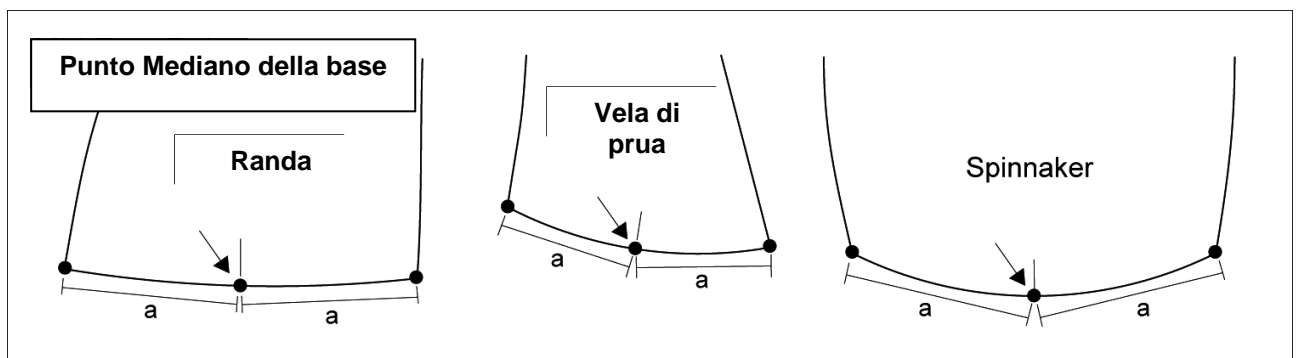

## G.2 BORDI DELLA VELA

### G.2.1 Base

Il bordo inferiore.

### G.2.2 Balumina

Il bordo poppiero.

### G.2.3 Inferitura

Il bordo prodiero.

## G.3 ANGOLI DELLA VELA

### G.3.1 Bugna

L'area dove la **base** e la **balumina** si incontrano.

### G.3.2 Penna

L'area alla sommità.

### G.3.3 Mura

L'area dove l'**inferitura** e la **base** si incontrano.

## Sail Edges and Corners

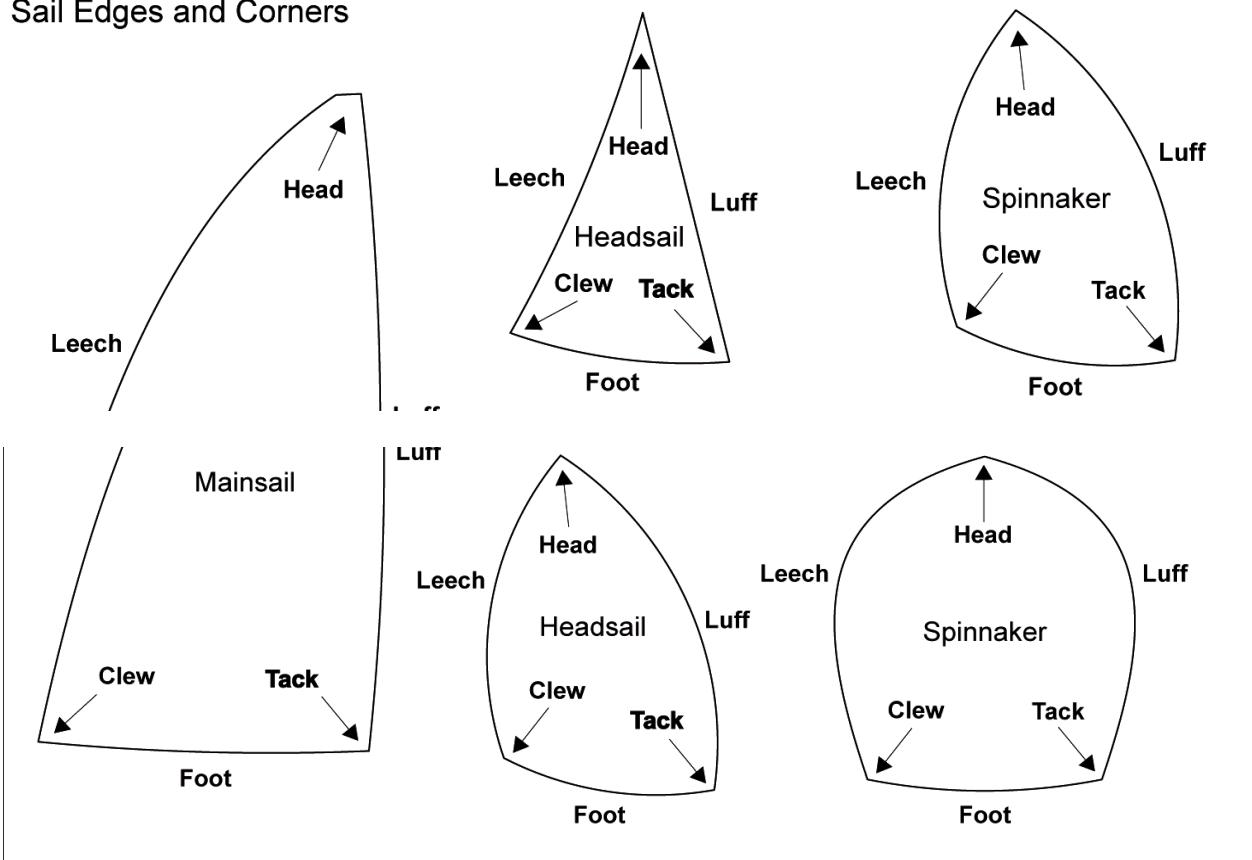

## G.4 PUNTI DI MISURAZIONE AGLI ANGOLI DELLA VELA

### G.4.1 Punto di bugna

L'intersezione della linea della **base** e di quella della **balumina**, ciascuna estesa per quanto necessario.

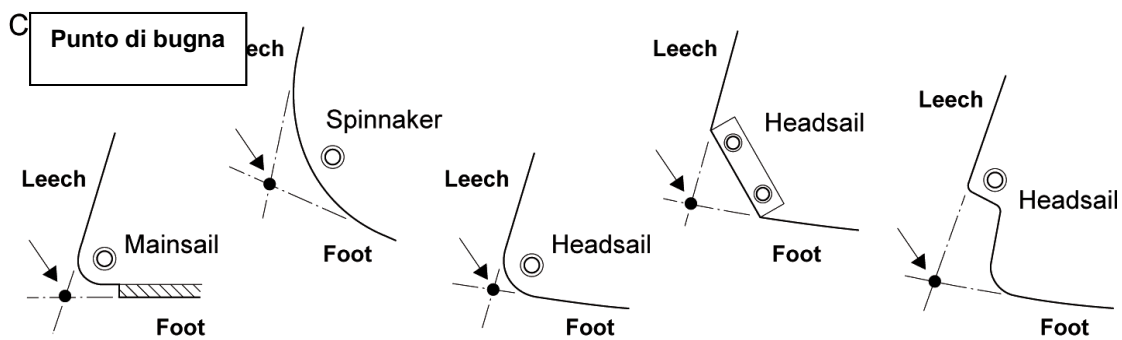

### G.4.2 Punto di penna

(a) RANDA: L'intersezione dell'**inferitura**, estesa per quanto necessario, e la linea tangente il punto più alto della **vela** a 90° rispetto l'**inferitura**.

(b) VELA DI PRUA: L'intersezione dell'**inferitura**, estesa per quanto necessario, e la linea tangente il punto più alto della **vela**, escludendo gli **accessori**, a 90° rispetto l'**inferitura**.

(c) SPINNAKER: L'intersezione dell'**inferitura** e della **balumina**, estese per quanto necessario.

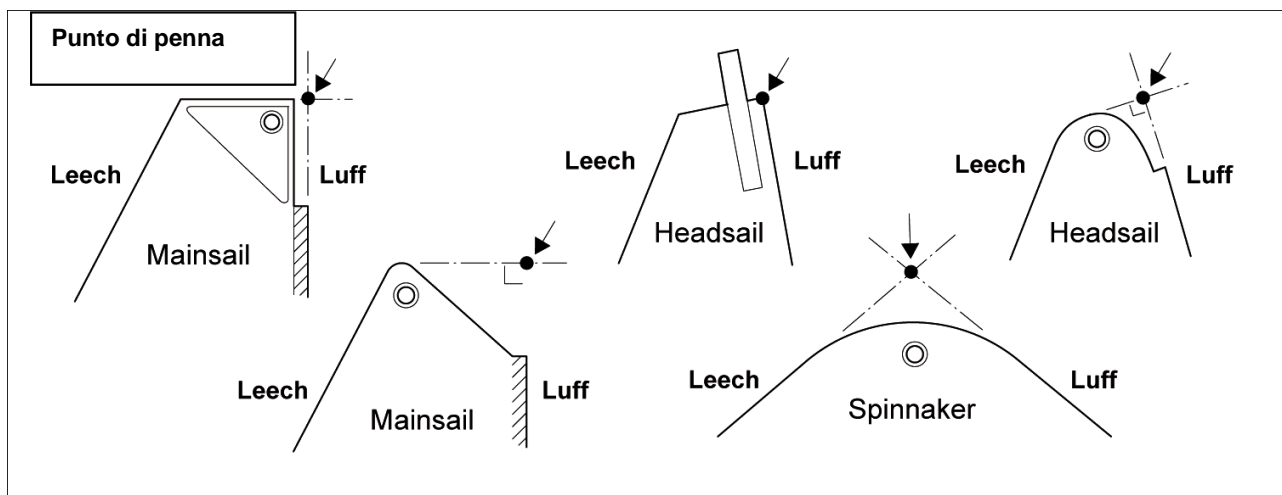

### G.4.3 Punto di mura

L'intersezione della linea del **base** e della linea dell'**inferitura**, ciascuna estesa per quanto necessario.

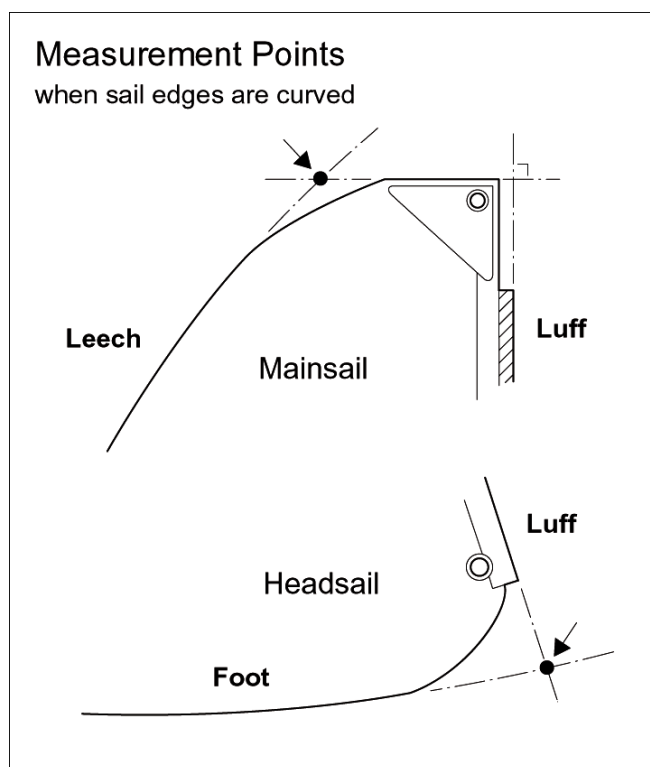
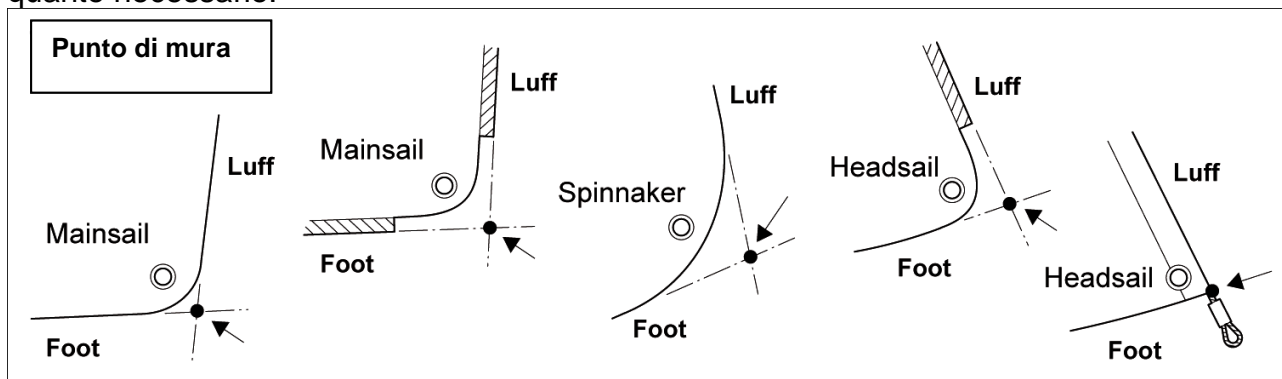

### F.1.4 Tipi di antenne

(b) BOMA

Un'**antenna** attaccata con una estremità ad un **albero** o a uno **scafo** e sul quale la

**bugna** di una **vela** è fissata e su cui la **mura** e/o la base della **vela** può essere inferita. Include le relative **manovre**, attacchi ed ogni **peso correttore**, ma non le **manovre correnti**, i bozzelli delle **manovre correnti** e/o ogni paranco/puntello.

Tipi di **boma**:

.....

(iii) BOMA dell'ALBERO (di MAESTRA)

Un **boma** attaccato a un **albero (di maestra)** per sorreggere una **randa (di maestra)**.

### **G.7.1 Lunghezza della base**

La distanza fra il **punto di bugna** e il **punto di mura**.